

b-Lifter

YATAK KALDIRMA EKİPMANI

KULLANMA KILAVUZU

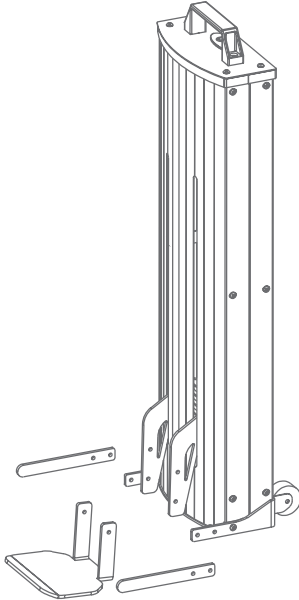

b-Lifter

İÇİNDEKİLER

GÜVENLİ KULLANIM TALİMATLARI

MONTAJ TALİMATLARI

ÜRÜN ÖZELLİKLERİ VE GARANTİ ŞARTLARI

b-Lifter
btp equipments

01 KULLANIM KILAVUZU**B-Lifter Yatak Kaldırma Ekipmanı;**

- TS ISO 10002: Müşteri Memnuniyeti Yönetim Sistemi,
- ISO 14001: Çevre Yönetim Sistemi,
- TS ISO 9001: Kalite Yönetim Sistemi,
- ISO 45001: İş Sağlığı ve Güvenliği Yönetim Sistemi,
- CE Belgelerine sahiptir.

**02 GÜVENLİ KULLANIM TALİMATLARI**

- Her kullanımdan önce b-Lifter ürününü görsel olarak inceleyiniz.
- Kırık ya da ayrılmış parçalar var ise kullanmayınız.
- B-Lifter kaldırma ucunu yatak bazasının altına tam dayanacak şekilde yerleştiriniz.
- Kablonun, ürünün altında kalmadığından emin olunuz.
- Fişe takınız.
- Yatağı kaldırmadan önce yatak kenarlarını kontrol ediniz.
- Yukarı tuşu ile hareket ettirmeye başlayınız.
- Kaldırırken gözlemleyiniz, normal olmayan bir durum oluştuğunda diğer tuş ile aşağı indirip tekrar yerleştirme yapınız.
- Kaldırma işlemi boyunca yukarı tuşuna basılı tutunuz. 40 cm yüksekliğe gelince otomatik olarak duracaktır. İndirme işlemi aşağı tuşuna ürün otomatik durana kadar basılı tutunuz.



DİKKAT

Cihazı çalışmadan önce B-Lifter ile kaldırılacak yükün altında vücudunuzun herhangi bir bölümü olmamalıdır. Aynı şekilde yükü indirirken vücudun hiçbir kısmının veya herhangi bir nesnenin altında bulunmadığından emin olunuz.

B-Lifter ürününü kullanırken kaldırılacak eşyanın, kaldırmaya engel başka bir eşyaya bağlı olmadığından emin olunuz.

03 MONTAJ TALİMATI

B-Lifter'ı monte etmek için aşağıda verilen montaj tablosuna uygun olarak ürünün montajını tamamlayınız.

ÜRÜN	NO	ADET
	1	8
	2	16
	3	8

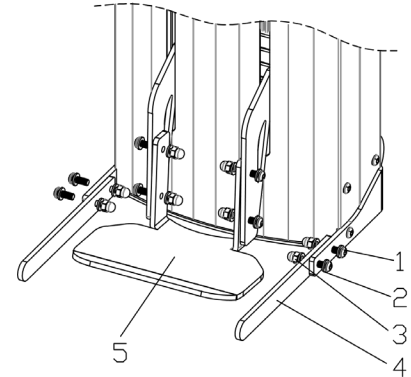
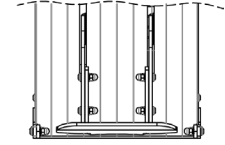
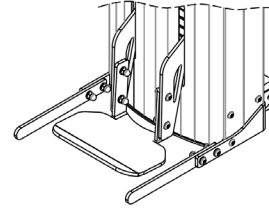
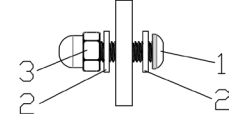

04 ÜRÜN ÖZELLİKLERİ

ÜRÜN AĞIRLIĞI	12 KG
KALDIRMA YÜKSEKLİĞİ	40 CM
VOLT / AMPER	100-240 Volt Max 4.5 Amper
MATERYAL	304 PASLANMAZ ÇELİK
KORUMA KAPAKLARI	ALUMİNYUM
MAKSİMUM YÜK	100 KG
RENK	SİYAH
GARANTİ SÜRESİ	2 YIL

05 GARANTİ ŞARTLARI

Ürünümüz, kalite ve imalat hatalarına karşı, Türkiye Cumhuriyeti sınırları içinde teslim faturası tarihinden itibaren 2 yıl (iki yıl) garantilidir. İki yıl içinde ürünümüz kusurlu hale gelirse, Batı Paslanmaz Çelik A.Ş. ürünün kusurlu olduğu durumlarda size onarım ya da değişim teklifinde bulunacaktır. Bu garanti, ürünün kullanıcı talimatlarına veya ambalaj etiketine aykırı olarak kötü kullanımı, normal aşınma ve yıpranmayı kapsamaz.

1. Garanti süresi, ürünün teslim faturası tarihinden itibaren başlar ve 2 yıldır.
2. Ürünün bütün parçaları dâhil olmak üzere tamamı garanti kapsamındadır.
3. Ürünün ayıplı olduğunun anlaşılması ve ayıp ispatı durumunda tüketici, 6502 sayılı Tüketicinin Korunması Hakkında Kanunu'nun 11'inci maddesinde yer alan;

- a- Sözleşmeden dönme,
- b- Satış bedelinden indirim isteme,
- c- Ücretsiz onarılmasını isteme,
- ç- Satılanın ayıpsız bir misli ile değiştirilmesini isteme, haklarından birini kullanabilir.

4. Tüketicinin bu haklardan ücretsiz onarım hakkını seçmesi durumunda satıcı; işçilik masrafı, değiştirilen parça bedeli ya da başka herhangi bir ad ve nam altında hiçbir ücret talep etmeksizin ürünün onarımını yapmak veya yaptırmakla yükümlüdür. Tüketici ücretsiz onarım hakkını üretici veya ithalatçıya karşı kullanabilir. Satıcı, üretici ve ithalatçı tüketicinin bu hakkını kullanmasından müteselsilen sorumludur.
5. Tüketicinin, ücretsiz onarım hakkını kullanması halinde ürünün;
 - Garanti süresi içinde tekrar arızalanması,
 - Tamiri için gereken azami sürenin aşılması,
 - Tamirinin mümkün olmadığını, yetkili servis istasyonu, satıcı, üretici veya ithalatçı tarafından bir raporla belirlenmesi durumlarında; tüketici ürünün bedel iadesini, ayıp oranında bedel indirimini veya imkân varsa ürünün ayıpsız misli ile değiştirilmesini satıcıdan talep edebilir. Satıcı, tüketicinin talebini reddedemez. Bu talebin yerine getirilmemesi durumunda satıcı, üretici ve ithalatçı müteselsilen sorumludur. Onarılan ürünün, onarıma konu olan parça ve ekipmanları da bir yıl süre ile üreticinin garantisi altındadır.
6. Ürünün tamir süresi 30 iş gününü geçemez. Bu süre, garanti süresi içerisinde ürüne ilişkin arızanın yetkili servis istasyonuna veya satıcıya bildirim tarihi, garanti süresi dışında ise ürünün yetkili servis istasyonuna teslim tarihinden itibaren başlar. Ürünün arızasının 10 iş günü içinde giderilememesi halinde üretici veya ithalatçı; ürünün tamiri tamamlanıncaya kadar, benzer özelliklere sahip başka bir ürün tüketicinin kullanımına tahsis etmek zorundadır. Ürünün garanti süresi içerisinde arızalanması durumunda, tamirde geçen süre garanti süresine eklenir.
7. Ürünün kullanma kılavuzunda yer alan hususlara aykırı kullanılmasında kaynaklanan arızalar garanti kapsamı dışındadır.
8. Tüketici, garantiden doğan haklarının kullanılması ile ilgili olarak çıkabilecek uyuşmazlıklarda yerleşim yerinin bulunduğu veya tüketici işleminin yapıldığı yerdeki Tüketici Hakem Heyetine veya Tüketici Mahkemesi'ne başvurabilir.
9. Garanti belgesine sahip olan tüketici, Gümrük ve Ticaret Bakanlığı Tüketicinin Korunması ve Piyasa Gözetimi Genel Müdürlüğü'ne başvurabilir.

GARANTİ BELGESİ

İMALATÇI FİRMANIN:

Unvanı: BATI PASLANMAZ ÇELİK A.Ş.
Adresi: Kemalpaşa O.S.B. Mah. 36. Sokak No:3 Kemalpaşa / İZMİR
Telefonu: +90 232 462 23 00
Faks: +90 232 462 22 86
e-posta: info@btpequipments.com
Yetkilinin İmzası:
Firmanın Kaşesi:

SATICI FİRMANIN:

Unvanı: BATI PASLANMAZ ÇELİK A.Ş.
Adresi: Kemalpaşa O.S.B. Mah. 36. Sokak No:3 Kemalpaşa / İZMİR
Telefonu: +90 232 462 23 00
Faks: +90 232 462 22 86
e-posta: info@btpequipments.com
Fatura Tarih ve Sayısı:
Teslim Tarihi ve Yeri:
Yetkilinin İmzası:
Firmanın Kaşesi:

ÜRÜNÜN:

Cinsi: Yatak Kaldırma Ekipmanı
Markası: BATI PASLANMAZ
Modeli: B-Lifter
***Garanti Süresi:** 2 YIL
****Azami Tamir Süresi:** 20 GÜN
Bandrol ve Seri No:

* Garanti süresi yurt dışı satışlar için ayrıca ilgili ülke standartlarına göre belirlenecektir.
The warranty period will also be determined according to the rules of the relevant country for overseas sales.

** Yurtdışı satışlarında distribütör ya da yurtdışı satıcı firma tarafından ayrıca belirlenecektir.
In foreign sales, it will be determined separately by the distributor or foreign seller company.



b-Lifter



www.btpequipments.com

İletişim Hattı:

+90 232 462 23 00

ÜRETİCİ FİRMA:

BATI PASLANMAZ ÇELİK A.Ş.

Kemalpaşa O.S.B. Mah. 36. Sokak No: 3 Kemalpaşa / İZMİR

info@btpequipments.com.tr